

you can  
**Canon**

**Connect-iT**  
Multifunctionals-Applications-Workflow Integration

Document Services

Uitgeverij

Sanoma Uitgevers

Canon

‘Onze documentstromen kregen zulke proporties dat dit niet beheersbaar meer was’

Forse groei en het samengaan van verschillende werkmaatschappijen resulteerde bij Sanoma Uitgevers in een grote verscheidenheid aan kantoorapparatuur en leveranciers. De documentstromen van de ruim 1.400 medewerkers waren zo omvangrijk en onbeheersbaar geworden dat een integrale aanpak noodzakelijk was. Organisatieadviesbureau Seducom begeleidde Sanoma Uitgevers in het ontwikkelen en implementeren van maatgesneden Document Logistiek Management. Dienstverlener Cendris en Canon gingen als team de uitgebreide tenderprocedure in en leverden in nauwe samenwerking een complete oplossing met uniFLOW Output Manager software, multifunctionele hardware en operationeel facility management.

*‘Het beslissende moment kwam toen we zagen dat we ruim 150 duizend Euro per jaar konden besparen’*

**Rob Wittkampf**  
Director Facility & Real Estate  
Management bij Sanoma Uitgevers  
BV in Hoofddorp

 Sanoma Uitgevers

# Dit project toont Canons vermogen om samen integrale oplossingen te ontwikkelen.

## De klant

Sanoma Uitgevers, voorheen VNU Tijdschriften, is ontstaan uit de samenvoeging van verschillende VNU-werkmaatschappijen. In het totaal werken er 1.400 mensen op de tijdschriftenredacties en de ondersteunende afdelingen. Met 71 bladen, geclusterd in vijf uitgeefgroepen, en een totale oplage van meer dan vijf miljoen is Sanoma Uitgevers de grootste creatieve werkgever in Nederland. De bekendste bladen variëren van Libelle, Cosmopolitan en Margriet tot Panorama, Maxim, VT Wonen en Quote. De kernstrategie is het op multimediale wijze - dus ook via evenementen of internet - bieden van infotainment aan de consument. Binnen de uitgeverij worden circa vijf miljoen documenten per jaar geproduceerd waardoor Sanoma Uitgevers tot de grote documentintensieve organisaties behoort zoals verzekeraars, energiebedrijven of telecombedrijven. Standaardisatie, automatisering en het efficiënt inrichten van de interne processen is een onderdeel van de groeistrategie.

## Het probleem

Rob Wittkampf vertelt: "De afloop van contracten met leveranciers van Facilitair Management en I&A maakte dat we een projectgroep bijeen brachten om hier gezamenlijk naar te kijken. Ik ben de zaak aangevlogen vanuit de optiek van de TCO en dat vroeg om een integrale aanpak. Wij zagen documentstromen die zulke proporties hadden dat die niet beheersbaar meer waren. Honderden desktopprinters en tientallen copiers van 16 tot 18 leveranciers zorgden voor een brei aan contacten en een enorme hoeveelheid toners, cartridges en papiersoorten in de organisatie. Dit leidde niet alleen tot verspilling, maar ook tot een inefficiënte werkomgeving voor de gebruikers. Wat wij wilden bereiken was: transparante output-verwerking voor iedere gebruiker, centrale beheersbaarheid en management informatie, en het vergaand terugbrengen van de TCO. Dit onder de noemer Document Logistiek Management en tegen de achtergrond van een dynamische organisatie waar 71 tijdschriftredacties in principe winst- en verliesverantwoordelijk zijn."

## De oplossing

De bedrijfsbrede oplossing bestaat uit uniFLOW Output Manager software waarbinnen diverse modules de vereiste functionaliteit leveren, een reeks netwerk-gekoppelde multifunctionals (MFP's) en facilitair management over meerdere vestigingen in het land. Rob Wittkampf: "Wat we weghaalden wilden we ook teruggeven, maar dan wel slimmer en flexibeler opgezet."

### Beveiliging van documenten

Via de uniFLOW Output Manager software op eCopy, Canons applicatie voor documentverwerking, moeten gebruikers zich eerst met hun gebruikersnaam en wachtwoord bij de multifunctionals identificeren. Daarna krijgen ze een keuzemenu voor kopiëren, vrijgeven van printopdrachten, scannen naar fax via de Top Call applicatie of scannen naar e-mail via Microsoft Exchange.

### Kostenregistratie

Alle printafdrukken en kopieën worden geregistreerd en voor verder gebruik opgeslagen in één centrale database. De registratie van printafdrukken is geïntegreerd met Windows, Macintosh en SAP.

### Flexibiliteit

De Secure Print/ Follow-me functie zorgt voor optimale printflexibiliteit. uniFLOW Output Manager zorgt ervoor dat de printopdrachten beveiligd worden vrijgegeven op iedere multifunctional waar de gebruiker zich aanmeldt. Met de Top Call applicatie zien gebruikers verzonden faxberichten terug in hun sent items folder van MS Exchange en krijgen zij notificaties in hun inbox. Bij het scannen naar e-mail ontvangt de gebruiker de verzonden berichten in de eigen sent items folder van MS Exchange.



# Sanoma Uitgevers & Canon

## Oude situatie

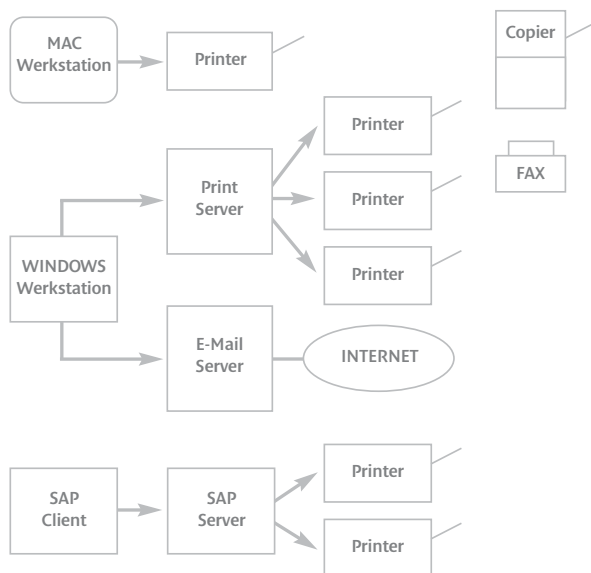

## Nieuwe situatie

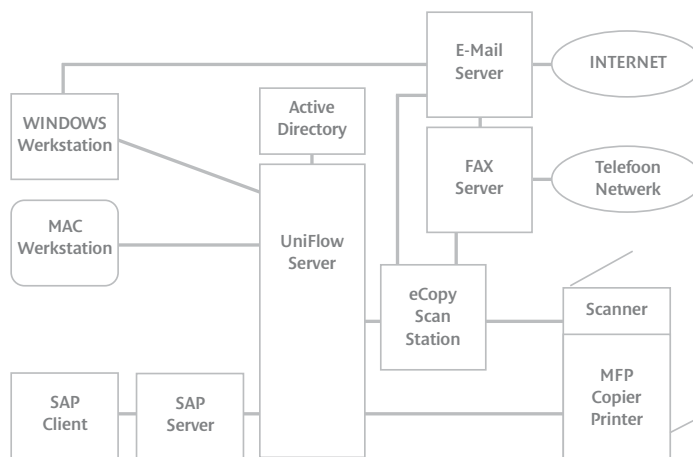

## De voordelen

Dankzij de nieuw opgezette Document Services beschikt iedere gebruiker overal over dezelfde, sterk verbeterde functionaliteit in zwart-wit en kleurafdrukken. In plaats van 425 desktopprinters en vele kopieermachines zijn nu nog maar 75 printers en 36 MFP's nodig om het werkproces te ondersteunen. Gedetailleerde gebruikers- en kosteninformatie is nu beschikbaar vanuit een centrale database en de beheerskosten zijn minimaal. De nieuwe aanpak biedt een besparing van € 155.000,- per jaar in de directe kosten. Rob: "Met dit contract hebben we zo'n tien leveranciers minder! We zijn nog niet eens begonnen aan het berekenen van de totale besparingen inclusief die op het gebied van I&A (Informatisering & Automatisering), maar dat loopt in de tonnen per jaar. Daar ben ik zeker van."

- ▶ € 155.000,- per jaar besparing in directe kosten
- ▶ Verbeterde en uniforme functionaliteit voor gebruikers
- ▶ Snelle acceptatie door hoge gebruiksvriendelijkheid
- ▶ Centrale beheersbaarheid tegen minimale beheerskosten
- ▶ Eén op één uit te rollen systeem naar nieuwe vestigingen
- ▶ Schaalbare functionaliteit voor verdere ontwikkeling

*'Canon heeft verstand van zaken, voelt goed aan wat de klant wil én pakt het gewoon op'*

## De aanpak van het probleem

Sanoma Uitgevers schakelde een organisatieadviesbureau in dat in kaart bracht waar de behoeften van de organisatie lagen. Het adviestraject leidde tot een heldere probleemdefinitie en scherp omschreven doelstellingen. Dankzij een goed samenwerkend projectteam waarin Sanoma Uitgevers, Cendris en Canon vertegenwoordigd waren, is een optimale integratie bereikt die flexibel is en nauwelijks beheer nodig heeft. Senior consultant Johan Kosters, inmiddels zelfstandig onder de naam DocPlus, begeleidde Sanoma Uitgevers vanaf de inventarisatiefase en de tenderprocedure tot en met de voorbereiding en implementatie van deelprojecten. Johan: "Dienstverlener Cendris heeft ingeschreven op de tender met Canon als partner in hard- en software. De outsourcing van het facility management ligt bij Cendris. Canon bood de juiste producten en onderscheidde zich door er vol in te gaan. Nu alles werkt, gaan we verder met processen zoals digitale aanlevering van opdrachten aan de centrale repro. Er is nog zoveel mogelijk!"

**‘Het win-win gevoel bleef voor alle partijen, ondanks de uitgebreide communicatieketen’**



**Aan tafel bij Sanoma:**

Rob Wittkampf (zittend links), Director Facility & Real Estate Management Sanoma Uitgevers,  
Johan Kusters (zittend rechts), Senior Consultant DocPlus,  
Simon Ippel (staand links), Corporate Account Manager Corporate and International Accounts van Canon  
en Bob van der Putte, (staand rechts), Account Manager Cendris.

**Meer weten over Canon Solutions in documentverwerking?**

Bel: 023 - 5670123

you can  
**Canon**

**Connect-IT**  
Multifunctionals-Applications-Workflow Integration

Canon Inc.  
[www.canon.com](http://www.canon.com)

Canon Europa N.V.  
[www.canon-europe.com](http://www.canon-europe.com)

Canon Nederland N.V.  
Postbus 1500  
2130 HA Hoofddorp  
[www.canon.nl](http://www.canon.nl)

